



Pinkie - Pusero

No. 1006-203-8549

Koot: 18 kk (2 v, 4 v, 6 v, 8 v)

Vaikeusaste: Keskitaso

Virkkuukoukun koko: 3,5 mm

Tarvikkeet: Silmukkamerkkejä, pieni nappi, sakset, parsinneula päättelyyn

Tiheys: 17 ½-p = 10 cm

16 kerrosta ½-p = 10 cm

10 kerrosta V-s = 10 cm

Lanka: Rainbow Glitter Silver

Antique Rose Silver (#061)

Red Silver (#058)

Paljonko lankaa tarvitset?

18 kk-2 v: 3 kerää sävyssä Rose, 1 kerä sävyssä Red

4-6 v: 4 kerää sävyssä Rose, 1 kerä sävyssä Red

8 v: 5 kerää sävyssä Rose, 1 kerä sävyssä Red

Langat saatavilla täältä:

<http://shop.hobbii.fi/pinkie-pusero>

Lyhenteet:

ps: piilosilmukka

kjs: ketjusilmukka

ks: kiinteä silmukka

½-p: puolipylvässilmukka

p: pylvässilmukka

V-s: V-silmukka (1 p, 1 kjs, 1 p virkataan samaan s:aan)

nirkko: viimeisen ks:n jälkeen virkataan 3 kjs ja 1 ps ensimmäiseen kjs:aan

kav.: kavennus

kjs-kaari: ketjusilmukoiden muodostama kaari

s: silmukka

-: toisto

krs.: kerros

Mitat

Malli voidaan virkata viidessä eri koossa, 18 kuukauden ikäisistä 8-vuotiaisiin. Mikäli lapsen ikä on kahden annetun koon välissä, valitse isompi koko.

Valitse oikea koko valmiin työn mittojen mukaan. Mitat ovat oheisen kuvan alla.

2, 4, 6 ja 8-vuotiaiden kokojen mitat ovat sulkeissa.

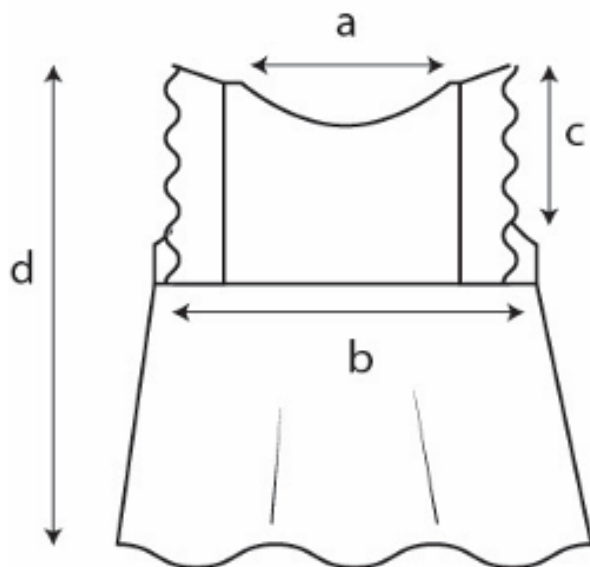

Kaula-aukko, a: 13 cm (14, 15, 16, 19)

Rintamuksen leveys, b: 28 cm (30, 34, 36, 38)

Kädentien syvyys, c: 11.5 cm (12.5, 13.5, 14.5, 16.5)

Puseron kokonaispituus, d: 33 cm (35, 38, 43, 48)

Huomioitavaa

Kerroksen ensimmäisiä 2 kjs:aa ei lasketa $\frac{1}{2}$ -p:ksi.

V-silmukoista koostuvan kerroksen ensimmäiset 3 kjs lasketaan yhdeksi p:ksi.



Ohje

Kaarroke

Aloitus: Virkkaa 96 (100, 116, 124, 132) kjs ja yhdistä ne ps:lla lenkiksi.

1. krs: Virkkaa 2 kjs, 1 $\frac{1}{2}$ -p samaan s:aan, 1 $\frac{1}{2}$ -p jokaiseen s:aan. Sulje kerros virkkaamalla ps kerroksen ensimmäiseen $\frac{1}{2}$ -p:aan. Virkkaa 2 kjs ja käännä työ.

Toista **1. krs:ta**, kunnes työssä on **yhteensä 4 (4, 6, 8, 10) kerrosta**.

Kerrokset jaetaan nyt kahtia, sillä etu- ja takakappale virkataan erikseen.

Aloita kerroksen aloituskohdasta. Aseta silmukkamerkki **48 (50, 58, 62, 66)** silmukan päähän. Sekä etu- että takakappaleessa kuuluu olla **48 (50, 58, 62, 66) s.**



Etukappale

5. krs (5, 7, 9, 11): Tee 1 kav., virkkaa 1 ½-p jokaiseen s:aan, kunnes olet 2 s päässä merkistä, tee 1 kav., virkkaa 2 kjs ja käännä työ.

Toista **5. krs (5, 7, 9, 11) (5, 8, 9, 9) kertaa.** Kavennusten jälkeen työssä on **38 (40, 42, 44, 48) s.**

10. krs (10, 15, 18, 20): Virkkaa 1 ½-p jokaiseen s:aan, 2 kjs, käännä työ.

Toista **10. krs (10, 15, 18, 20)**, kunnes työssä on yhteensä **14 (16, 20, 23, 28) kerrosta.**

Seuraavaksi muotoillaan kaula-aukko. Merkitse keskimmäiset silmukat kahdella silmukkamerkillä.

Kaikki koot

Aseta silmukkamerkit sekä työn oikeasta että vasemmasta reunasta laskettuna 16. silmukkaan .

Työn keskelle jää **6 (8, 10, 12, 16) s.**



Oikea ja vasen olkapää virkataan erikseen. Oikea olkapää on ohjeessa A ja vasen B.

Jatka siitä kohdasta, johon lanka viimeksi jäi.

A-puoli

14. krs (16, 20, 23, 28) A: Virkkaa 1 ½-p jokaiseen s:aan, kunnes työssä on jäljellä 2 s, tee 1 kav., virkkaa 2 kjs, käännä työ.

15. krs (17, 21, 24, 29) A: Tee 1 kav., virkkaa 1 ½-p jokaiseen s:aan, 2 kjs, käännä työ.

Toista näitä kahta kerrosta yhteensä 4 kertaa (8 kerrosta). Työssä on nyt yhteensä **22 (24, 28, 31, 36) kerrosta ja 8 s.**

Päättele.



B-puoli

Aseta lanka toisen merkin kohdalle ja virkkaa 2 kjs.

14. krs (16, 20, 23, 28) B: Tee 1 kav., virkkaa 1 ½-p jokaiseen s:aan, 2 kjs, käännä työ.

15. krs (17, 21, 24, 29) B: Virkkaa 1 ½-p jokaiseen s:aan, kunnes jäljellä on 2 s, tee 1 kav., virkkaa 2 kjs, käännä työ.

Toista näitä kahta kerrosta yhteensä 4 kertaa (8 kerrosta). Työssä on nyt yhteensä **22 (24, 28, 31, 36) kerrosta ja 8 s.**

Päättele.



Takakappale

Aloitus: Vie lanka etukappaleen reunan ensimmäiseen vapaaseen silmukkaan.

5. krs (5, 7, 9, 11): Tee 1 kav., virkkaa 1 ½-p jokaiseen s:aan, kunnes jäljellä on 2 s, tee 1 kav., virkkaa 2 kjs, käännä työ.

Toista **5. krs (5, 7, 9, 11) 5 (5, 8, 9, 9) kerroksen verran.** Työssä on kavennusten jälkeen **38 (40, 42, 44, 48) s.**

10. krs (10, 15, 18, 20): Virkkaa 1 ½-p jokaiseen s:aan, 2 kjs, käännä työ.

Kaikki koot

Jaaj takakappale kahteen osaan niin, että keskelle jää 2 s. Osia virkataan erikseen, kunnes työssä on yhtä monta kerrosta kuin etupuolella. Katso alla oleva kuva. Tee olkasauma virkkaamalla kerros ks niin, että silmukat virkataan molempien kappaleiden läpi.



Röyhelöt

Röyhelöt virkataan työn jokaiseen reunaan. Virkkaaminen aloitetaan etukappaleen alareunasta ja päätetään takakappaleen alareunaan. Laske etu- ja takakappaleen reunasta 10 s ja aseta siihen kohtaan silmukkamerkki..

Kerrokset saa pysymään siisteissä riveissä merkkilangan avulla.

Röyhelöt virkataan V-silmukoilla. Jokaisen silmukan ympärille virkataan 1 V-s.

Oikean olkapään röyhelöreunus aloitetaan takakappaleen reunasta ja vasemman olkapään reunus etukappaleen reunasta.

Kaikki koot

Aloitus: Vie lanka ensimmäisen s:n ympärille ja virkkaa 4 kjs.

1. krs: Virkkaa *1 V-s seuraavan s:n ympärille, 1 kjs *. Toista, kunnes jäljellä on 1 s, virkkaa viimeiseen s:aan 1 p, virkkaa 4 kjs, käännä työ.

2. krs: Virkkaa *1 V-s seuraavan s:n ympärille, 1 kjs* Toista kerroksen loppuun asti, virkkaa 1 p kääntymisketjun kolmanteen s:aan.

3.-4. krs: Virkkaa kuten 2. krs.

Vaihda **4. krs:**n lopussa Red Silver -lankaan ja virkkaa 1 krs niin, että jokaiseen s:aan tulee 1 ks.

Päättele.

Virkkaa toisen olkapään reunus samalla tavalla.



Kaarrokkeen röyhelöiden lisäksi kaula-aukkoon virkataan nirkkoreuna. Sen voi tehdä nyt tai myöhemmässä vaiheessa. Nirkkoreunan ohje on alempana.

Helma

Kaikki koot

Aloitus: Vie kontrastivärinen lanka työn alareunaan ja virkkaa 1 kjs.

1. krs: Virkkaa 1 ks jokaiseen s:aan, vaihda työn pääväriin ja sulje kerros virkkaamalla ps.

2. krs: Virkkaa 4 kjs, 1 p samaan s:aan, 1 kjs, jätä 1 s väliin, virkkaa *1 V-s seuraavaan s:aan, 1 kjs, jätä 1 s väliin*. Toista kerroksen loppuun asti ja päätä kerros virkkaamalla ps kolmanteen kääntymissilmukkaan.

Kaikkien seuraavien kerrosten alussa on 3 kjs:n ja niitä seuraavan p:n välinen kjs-kaari.

3. krs: Virkkaa 4 kjs, 1 p i kjs-kaareen, *1 V-s seuraavaan V-s:aan, 1 kjs*. Toista kerroksen loppuun asti ja päätä kerros virkkaamalla ps kolmanteen kääntymissilmukkaan.



Toista **3. krs**, kunnes työ on sopivan pituinen, tai kunnes työssä on yhteensä **19 (20, 21, 23, 25) krs**.

Reunukset

Kaula-aukko

Virkkaa seuraavat 2 krs kontrastivärillä.

Aloitus: Vie lanka takakappaleen vasempaan reunaan.

1. krs: Virkkaa 1 kjs, 3 ks samaan s:aan, 1 ks jokaiseen s:aan, lukuun ottamatta takakappaleen oikeanpuoleista kulmaa, virkkaa kulmaan 3 ks, sitten 1 ks jokaiseen takakappaleen aukon oikean puolen s:aan viimeistä s:aa lukuun ottamatta, tee 2 kav., virkkaa 1 ks jokaiseen takakappaleen aukon vasemman puolen s:aan. Sulje kerros virkkaamalla ps kerroksen ensimmäiseen ks:aan.

2. krs: Virkkaa 1 kjs, 1 ks samaan s:aan, 4 kjs, ps ensimmäiseen kjs:aan, *4 ks, 1 nirkko*. Toista koko kaula-aukon mitalta ja sulje kerros virkkaamalla ps ensimmäiseen ks:aan.

Päättele.



Helma

Aloitus: Vie kontrastivärinen lanka työn oikeaan reunaan.

1. krs: Virkkaa 1 kjs, 1 ks jokaiseen s:aan, sulje kerros virkkaamalla ps ensimmäiseen ks:aan.

2. krs: Virkkaa 1 kjs, 1 ks samaan s:aan, 3 ks, *1 nirkko, 4 ks*. Toista kerroksen loppuun asti ja sulje kerros virkkaamalla ps ensimmäiseen ks:aan.

Päättele.

Kokoaminen

Päättele langanpäät, ompele nappi paikalleen ja pingota työ, jotta se venyy mittoihinsa.



Mukavia virkkaushetkiä!

