



VIRKKAUSOHJE

Ifach

Pusero

Suunnittelija: Miss Beetle | Hobbii Design

TARVIKKEET

2 (2) 2 (3) kerää Fluffy Day-lankaa värissä 02
1 (1) 1 (1) kerää Fluffy Day-lankaa värissä 06
2 (2) 2 (3) kerää Fluffy Day-väriä värissä 26

5 mm virkkuukoukku

Neula
Sakset

LANGAN TIEDOT

 **Fluffy Day**, Hobbii
100 % Akryylia
100 g = 285 m

TIHEYS

10 cm x 10 cm = 15 silmukkaa x 15 kerrosta

LYHENTEET

kjs = ketjusilmukka
½p-ps = (Hdc slip stitch) puolipylvään ja piilosilmukan yhdistelmä kerroksen ylle.
½p-ps TR (Hdc slip stitch in the back loop only) = puolipylväs piilosilmukka vain silmukan takareunaan
ps = piilosilmukka
ps TR (slip stitch in the back loop only) = piilosilmukka vain silmukan takareunaan
ks = kiinteä silmukka

KOKO

S (M) L (XL)

MITAT

Rinnanympäry: 84 (94) 104 (116) cm

Leveys: 50.6 (56) 61.4 (66.3) cm

Pituus: 53.3 (54.6) 57.3 (58.6) cm

OHJEEN TIEDOT

Ifach-pusero on vaatekappale, jonka puuet päällesi halutessasi tuntee itsesi niin lämpimäksi että tyylikkääksi. Se koostuu kahdesta vartalon osasta ja kahdesta hihasta, jotka yhdistetään ja joiden jälkeen kaula-aukkoon virkataan resori. Ohje on saanut inspiraationsa Calpen Ifach-kallion näkymästä pikkukivirannalta sekä sen väreistä.

HASHTAGIT SOSIAALISEEN MEDIAAN

#hobbiidesign #hobbiifach #hobbiielements

LANGAT SAATAVILLA TÄÄLTÄ

<https://shop.hobbii.fi/ifach-pusero>

KYSYMYKSIÄ

Jos sinulla herää kysyttävää ohjeesta, voit lähettää meille sähköpostia osoitteeseen info@hobbii.fi

Sisällyttä viestiisi ohjeen nimi ja numero.

Nauti!

Ohje



TIETOA JA VINKKEJÄ

Ifach-pusero koostuu kolmesta eri osiosta: etukappaleesta, takakappaleesta ja kahdesta hihasta. Kun nämä paneelit on virkattu, ne yhdistetään toisiinsa. Viimeiseksi kaula-aukon ympärille lisätään resori luomaan kaulus.

Vartalo (etukappale ja takakappale) virkataan pääosin puolipylvään ja piilosilmukan yhdistelmällä ainoastaan takareunaan. Osioon kuuluu resori, joka luodaan vuorotellen puolipylväs-piilosilmukoiden yhdistelmällä vain takareunaan ja piilosilmukoita vain takareunaan parillisilla ja parittomilla riveillä riippuen siitä, työskenteletkö etu- vai takaosiolla. Hihat virkataan pääosin puolipylväs-piilosilmukoilla ainoastaan takareunaan. Ne sisältävät resorin, joka tehdään pääasiassa luomalla piilosilmukoita takareunaan. Kaula-aukon resori tehdään luodaan piilosilmukoilla pääasiassa takareunaan.

Kuinka tehdä nämä silmukat:

- **Piilosilmukka:** Vie koukku silmukan läpi, tee langankierto, vedä lanka silmukan läpi ja vie se suoraan koukulla olevan lenkin läpi.
 - Jos ohjeessa sanotaan $\frac{1}{2}$ p-ps **TR**, se tarkoittaa että tämä silmukka luodaan viemällä koukku vain silmukan **takareunan** läpi.
- **Puolipylväs-piilosilmukkakuvio:** Tee langankierto, aseta koukku silmukkaan, tee langankierto, tuo silmukka koukulle ja vedä se koukulla olevan kahden silmukan läpi.
 - Jos ohjeessa sanotaan $\frac{1}{2}$ p-ps **TR**, se tarkoittaa että tämä silmukka luodaan viemällä koukku vain silmukan **takareunan** läpi.
- **Kiinteä silmukka:** Vie koukku silmukkaan, tee langankierto ja tuo silmukka koukulle, tee langankierto uudelleen ja vedä se koukulla olevan kahden lenkin läpi.

Väritys

Tämä pusero virkataan intarsia-tekniikalla kolmella värillä:

- Väri A: Fluffy Day 02, Ecrú

- Väri B: Fluffy Day 26, Seafoam
- Väri C: Fluffy Day 06, Prussian Blue

Värigraafit jokaiselle koolle sijaitsevat ohjeen lopussa Nämä graafit edustavat intarsiatekniikalla tehtävää värityötä sekä etu- että takakappaleissa kussakin koossa. Hihansuissa intarsiatekniikka on yksinkertaisempaa, joten värigraafia ei tarvita. Sen sijaan ohjeessa ilmoitetaan kirjain, joka osoittaa käytettävän värin, heti sen jälkeen kun mainitaan silmukkamäärä, joka tulee tehdä kyseisellä värillä. Tässä on esimerkki:

*Kerros 1: **Väri B** 1 ps koukulla olevaan toiseen ketjusilmukkaan, 7 ps, 20 (20) 18 (14) ½p-ps*

***Väri A** 38 ½p-ps. Luo 1 kjs ja käänny.*

Annetulla kerroksella sinun tulee luoda 8 ps värissä B (nämä kuuluvat joustimeen). Vaihtamatta väriä, luo 20 (20) 18 (14) ½p-ps. Sitten, luo 38 ½p-ps värillä A.

Kuinka vaihdat väriä?

Sinun tulee aina vaihtaa väriä kun luot ½p-ps-silmukoita (ei koskaan vain piilosilmukoita luodessa).

Kun työstät viimeistä ½p-ps-silmukkaa yhdessä värissä, älä vie sitä loppuun sillä värillä (vaihdamme väriä silmukan keskellä) ja luo toinen langankierto lisää silmukan alussa (tämä auttaa meitä pitämään langan edessä mihin jätämme sent). Eli siis:

- Luo ½p-ps TR vaihtaaksesi väriä: Tee langankierto, tee langankierto uudelleen (kolme silmukkaa koukulla), Vie koukkusi silmukan takareunaan, tuo uuden värin silmukka koukun mukana ja vedä se suoraan koukulla olevien kolmen silmukan läpi.



Joskus sinun tulee vaihtaa värejä kohdassa jossa olet jättänyt langan edelliselle kerrokselle. Kuitenkin, joskus voit kohdata myös nämä tilanteet:

- Sinun tulee vaihtaa väriä ennen kuin saavut kohtaan johon edellisellä kerroksella käytetty lanka on jätetty. Tässä tilanteessa, työstä normaalisti: Vedä koukulle lenkki uutta väriä ja varmista, että lanka joka jätettiin edelliselle kerrokselle ei ole liian tiukka. Virkkaa sitten tämän langan yli peittääksesi sen. Jatka sen jälkeen virkkaamista normaalisti uudella värillä.



- Sinun tulee vaihtaa väriä kun olet saavuttanut kohdan, johon lanka jätettiin edellisellä kerroksella. Tässä tapauksessa, kun kohtaat uuden värilangan, kuljeta sitä virkatessasi ja virkkaa sen yli (jotta se piiloutuu) kunnes saavut $\frac{1}{2}$ p-ps-silmukkaan, jossa väriä pitää vaihtaa. Sen jälkeen jatka normaalisti virkkaamista.



Ohje on saanut inspiraationsa Peñón de Ifachista, upeasta luonnonpuistosta Calpen rannikolla, Välimeren kaupungissa. Neuleen intarsiatekniikka tuo mieleen näkymän Ifach-kallioon ja mereen sen juurelta sijaitsevalta pikkukivirannalta.

TIHEYDEN MITTAAMINEN

Virkkaustiheys on 10 cm x 10 cm = 15 silmukkaa x 15 kerrosta.



Testataksesi virkkaustiheytesi, virkkaa tilkku jossa on 20 silmukkaa x 20 kerrosta.

Luo 21 kjs.

Kerros 1: Luo 1 $\frac{1}{2}$ p-ps toiseen kjs, luo 19 $\frac{1}{2}$ p-ps. Luo 1 kjs ja käänny.

Kerros 2: Luo 19 $\frac{1}{2}$ p-ps TR, luo 1 $\frac{1}{2}$ p-ps. Luo 1 kjs ja käänny.

Toista kerros 2 kunnes saavut kerrokselle 20. Päättele.

Mittaa 10 cm kokoinen neliö tilkun keskeltä. Sinulla tulisi olla 15 silmukkaa x 15 kerrosta.

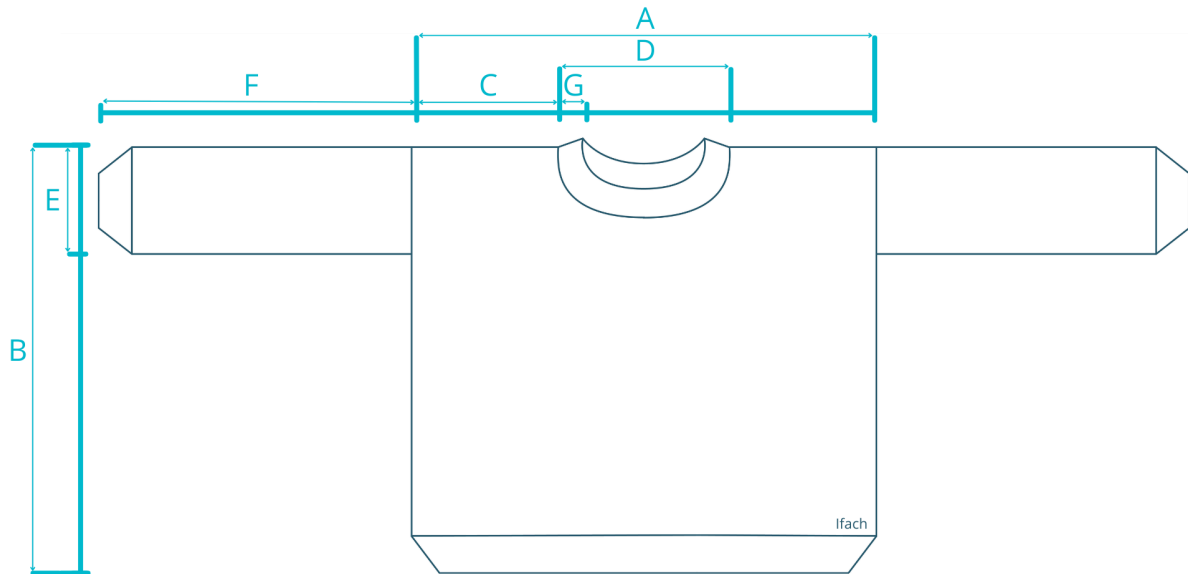
MITAT

		S	M	L	XL
A	Leveys	50.6 cm	56 cm	61.3 cm	66.6 cm
B	Pituus	53.3 cm	54.6 cm	57.3cm	58.6 cm
C	Olkapäiden leveys	16 cm	18.6 cm	20 cm	22.6 cm
D	Kaula-aukon leveys*	18.6 cm	18.6 cm	21.3 cm	21.3 cm
E	Kainalon korkeus / Hihan leveys	15.3 cm	16 cm	17.3 cm	18.6 cm
F	Hihan pituus	44 cm	44 cm	42.6 cm	40 cm
G	Kauluksen resori	9 cm			

*Ilman kauluksen resoria

ETUOSA

Virkkaa edestakaisin. Tämä osa sisältää kolme osiota: oikea olkapää, kaula-aukon muotoilu ja vasen olkapää. Seuraa omaan kokoosi sopivaa värigrafia nähdäksesi, mitä värejä käytetään kullakin kerroksella.



Oikea olkapää (kun puuet puseron ylllesi)

Luo 81 (83) 87 (89) kjs

Kerros 1: Luo 1 ps koukulta katsottuna toiseen ketjusilmukkaan, 9 ps, luo 70 (72) 76 (78) ½p-ps. Luo 1 kjs ja käänny.

Kerros 2: 79 (81) 85 (87) ½p-ps TR, 1 ½p-ps. Luo 1 kjs ja käänny.

Kerros 3: 10 ps TR, 69 (71) 75 (77) ½p-ps TR, 1 ½p-ps. Luo 1 kjs ja käänny.

Toista kerrokset 2 ja 3 kunnes saavut kerrokselle 24 (28) 30 (34). *Huomaa, että päätät tasakerrokselle, joten sinun täytyy luoda se kuten 2. kerros.*

Kaula-aukon muotoilu

Kerros 25 (29) 31 (35): 10 ps TR, 64 (66) 70 (72) ½p-ps TR. Luo 1 kjs ja käänny. *Huomaa että 6 silmukkaa jätetään työstämättä.*

Kerros 26 (30) 32 (36): 73 (75) 79 (81) ½p-ps TR, 1 ½p-ps. Luo 1 kjs ja käänny.

Kerros 27 (31) 33 (37): 10 ps TR, 62 (64) 68 (70) ½p-ps TR. Luo 1 kjs ja käänny. *Huomaa että 2 silmukkaa jätetään työstämättä.*

Kerros 28 (32) 34 (38): 71 (73) 77 (79) ½p-ps TR, 1 ½p-ps. Luo 1 kjs ja käänny.

Kerros 29 (33) 35 (39): 10 ps TR, 60 (62) 66 (68) ½p-ps TR. Luo 1 kjs ja käänny. *Huomaa että 2 silmukkaa jätetään työstämättä.*

Kerros 30 (34) 36 (40): 69 (71) 75 (77) ½p-ps TR, 1 ½p-ps. Luo 1 kjs ja käänny.

Kerros 31 (35) 37 (41): 10 ps TR, 58 (60) 64 (66) ½p-ps TR. Luo 1 kjs ja käänny. *Huomaa että 2 silmukkaa jätetään työstämättä.*

Kerros 32 (36) 38 (42): 67 (69) 73 (75) ½p-ps TR, 1 ½p-ps. Luo 1 kjs ja käänny.

Kerros 33 (37) 39 (43): 10 ps TR, 58 (60) 64 (66) ½p-ps TR. Luo 1 kjs ja käänny.

Toista kerrokset 32 (36) 38 (42) ja 33 (37) 39 (43) kunnes saavut kerrokselle 46 (50) 56 (60).

Kerros 47 (51) 57 (61): 10 ps TR, 58 (60) 64 (66) ½p-ps TR. **Luo 3 kjs** ja käänny.

Kerros 48 (52) 58 (62): 1 ½p-ps koukulta katsottuna toiseen ketjusilmukkaan, 1 ½p-ps, 67 (69) 73 (75) ½p-ps TR, 1 ½p-ps. Luo 1 kjs ja käänny.

Kerros 49 (53) 59 (63): 10 ps TR, 60 (62) 66 (68) ½p-ps TR. **Luo 3 kjs** ja käänny.

Kerros 50 (54) 60 (64): 1 ½p-ps koukulta katsottuna toiseen ketjusilmukkaan, 1 ½p-ps, 69 (71) 75 (77) ½p-ps TR, 1 ½p-ps. Luo 1 kjs ja käänny.

Kerros 51 (55) 61 (65): 10 ps TR, 62 (64) 68 (70) ½p-ps TR. **Luo 3 kjs** ja käänny.

Kerros 52 (56) 62 (66): 1 ½p-ps koukulta katsottuna toiseen ketjusilmukkaan, 1 ½p-ps, 71 (73) 77 (79) ½p-ps TR, 1 ½p-ps. Luo 1 kjs ja käänny.

Vasen olkapää

Kerros 53 (57) 63 (67): 10 ps TR, 64 (66) 70 (72) ½p-ps TR. **Luo 7 kjs** ja käänny.

Kerros 54 (58) 64 (68): 1 ½p-ps koukulta katsottuna toiseen ketjusilmukkaan, 5 ½p-ps, 73 (75) 79 (81) ½p-ps TR, 1 ½p-ps. Luo 1 kjs ja käänny.

Kerros 55 (59) 65 (69): 10 ps TR, 69 (71) 75 (77) ½p-ps TR, 1 ½p-ps. Luo 1 kjs ja käänny.

Kerros 56 (60) 66 (70): 79 (81) 85 (87) ½p-ps TR, 1 ½p-ps. Luo 1 kjs ja käänny.

Toista kerrokset 55 (59) 65 (69) ja 56 (60) 66 (70) kunnes saavut kerrokselle 76 (84) 92 (100).

Älä luo 1 kjs viimeisen kerroksen loppuun. Päättele.

TAKAOSA

Virkkaa edestakaisin. Tämä osa sisältää kolme osiota: oikea olka, kaula-aukon muotoilu ja vasen olka. Seuraa omaan kokoon sopivaa värigrafiaa nähdäksesi, mitä värejä käytetään kussakin rivissä.



Vasen olkapää (kun puet puseron ylläsi)

Luo 81 (83) 87 (89) kjs.

Kerros 1: Luo 1 ps koukulta katsottuna toiseen ketjusilmukkaan, 9 ps, 70 (72) 76 (78) ½p-ps.

Luo 1 kjs ja käänny.

Kerros 2: 79 (81) 85 (87) ½p-ps TR, 1 ½p-ps. Luo 1 kjs ja käänny.

Kerros 3: 10 ps TR, 69 (71) 75 (77) ½p-ps TR, 1 ½p-ps. Luo 1 kjs ja käänny.

Toista kerrokset 2 ja 3 kunnes saavut kerrokselle 24 (28) 30 (34). *Huomaa, että päätät tasakerrokselle, joten sinun täytyy luoda se kuten 2. kerros.*

Kaula-aukon muotoilu

Kerros 25 (29) 31 (35): 10 ps TR, 68 (70) 74 (76) ½p-ps TR. Luo 1 kjs ja käänny. *Huomaa että 2 silmukkaa jätetään työstämättä.*

Kerros 26 (30) 32 (36): 77 (79) 83 (85) ½p-ps TR, 1 ½p-ps. Luo 1 kjs ja käänny.

Kerros 27 (31) 33 (37): 10 ps TR, 68 (70) 74 (76) ½p-ps TR. Luo 1 kjs ja käänny.

Toista kerrokset 26 (30) 32 (36) ja 27 (31) 33 (37) kunnes saavut kerrokselle 52 (56) 62 (66).

Oikea olkapää

Kerros 53 (57) 63 (67): 10 ps TR, 68 (70) 74 (76) ½p-ps TR. **Luo 3 kjs** ja käänny.

Kerros 54 (58) 64 (68): 1 ½p-ps toiseen ketjusilmukkaan, 1 ½p-ps, 77 (79) 83 (85) ½p-ps TR, 1 ½p-ps. Luo 1 kjs ja käänny.

Kerros 55 (59) 65 (69): 10 ps TR, 69 (71) 75 (77) ½p-ps TR, 1 ½p-ps. Luo 1 kjs ja käänny.

Kerros 56 (60) 66 (70): 79 (81) 85 (87) ½p-ps TR, 1 ½p-ps. Luo 1 kjs ja käänny.

Toista kerrokset 55 (59) 65 (69) ja 56 (60) 66 (70) kunnes saavut kerrokselle 76 (84) 92 (100).

Älä luo 1 kjs viimeisen kerroksen loppuun. Päättele.

OIKEA HIHA

Virkkaa edestakaisin.

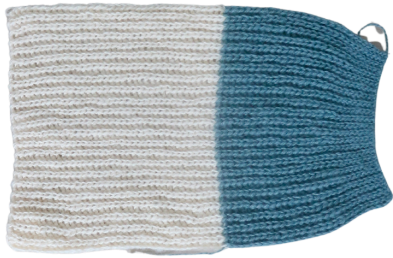

Luo 38 kjs **värillä A**. Sitten, vaihda **väriksi B** ja luo 29 (29) 27 (23) kjs.

Kerros 1: **Väri B** 1 ps koukulta katsottuna toiseen ketjusilmukkaan, 7 ps, 20 (20) 18 (14) ½p-ps. **Väri A** 38 ½p-ps. Luo 1 kjs ja käänny.

Kerros 2: **Väri A** 38 ½p-ps TR. **Väri B** 20 (20) 18 (14) ½p-ps TR, 7 ps TR, 1 ps.

Kerros 3: **Väri B** 8 ps TR, 20 (20) 18 (14) ½p-ps TR. **Väri A**: 37 ½p-ps TR, 1 ½p-ps TR. Luo 1 kjs ja käänny.

Toista kerrokset 2 ja 3 kunnes saavut kerrokselle 46 (48) 52 (56). Älä luo 1 kjs viimeisen kerroksen loppuun. Päättele.

VASEN HIHA

Virkkaa edestakaisin.

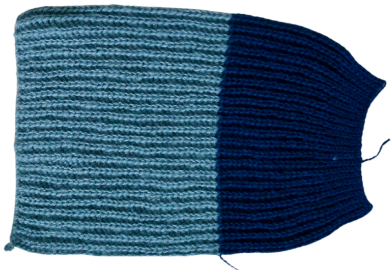

Luo 38 kjs **värillä B**. Sen jälkeen, vaihda **väriksi C** ja luo 29 (29) 27 (23) kjs.

Kerros 1: **Väri C** 1 ps koukulta katsottuna toiseen ketjusilmukkaan, 7 ps, 20 (20) 18 (14) ½p-ps. **Väri B** 38 ½p-ps. Luo 1 kjs ja käänny.

Kerros 2: **Väri B** 38 ½p-ps TR. **Väri C** 20 (20) 18 (14) ½p-ps TR, 7 ps TR, 1 ps.

Kerros 3: **Väri C** 8 ps TR, 20 (20) 18 (14) ½p-ps TR. **Väri B**: 37 ½p-ps TR, 1 ½p-ps TR. Luo 1 kjs ja käänny.

Toista kerrokset 2 ja 3 kunnes saavut kerrokselle 46 (48) 52 (56). Älä luo 1 kjs viimeisen kerroksen loppuun. Päättele.

KOKOONPANO

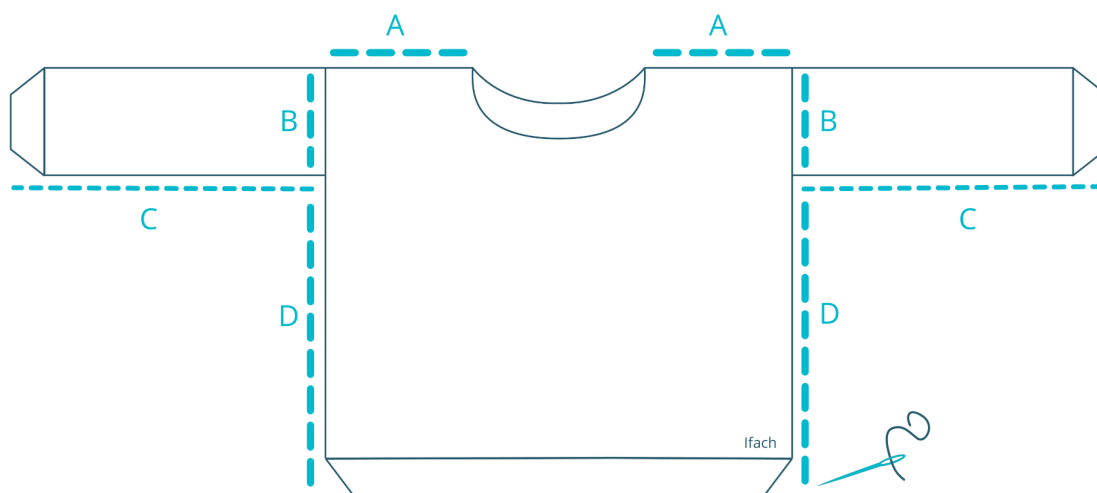

Käytä lankaa ja neulaa ja ompele näkymättömällä pistolla.

Liitä etu- ja takaosat olkapäistä yhteen (A). Taita sitten kumpikin hiha ja liitä ne molemmille puolille (B), jättäen avoimen osan alaspäin. Ompele hihan avoin puoli yhteen (C). Viimeiseksi liitä takaosa ja etuosa sivuista yhteen (D).

KAULUKSEN RESORI



Liitä lanka kaula-aukon yhdelle puolelle. Virkkaa tasaisesti ks ympäri kaula-aukkoa, kunnes palaat takaisin ensimmäiseen silmukkaan. Pyri tekemään 1 ks per kerros ja 1 ks per silmukka kaula-aukossa. Luo ps työ ensimmäiseen silmukkaan.

Luo 17 kjs

Kerros 1: 1 ps toiseen ketjusilmukkaan. 15 ps. Yhdistä luomalla 2 ps alaosan kahteen seuraavaan silmukkaan.

Kerros 2: 15 ps TR, 1 ps. Luo 1 kjs ja käänny.

Kerros 3: 16 ps TR. Yhdistä luomalla 2 ps alaosan kahteen seuraavaan silmukkaan.

Toista kerrokset 2 ja 3 kunnes olet saanut kaikki kauluksen silmukat valmiiksi. Päättele ja jätä pitkä langanpää ompelua varten.

Yhdistä kauluksen loppu sen alkuun. Päättele.



Puseron kaulus on suunniteltu leveäksi kaulurimalliseksi (kuten ensimmäisessä kuvassa näkyy). Jos kuitenkin haluat kaulurin olevan ohuempi (kuten toisessa kuvassa näkyy), voit taittaa kaulurin sisäänpäin ja ommella reunuksen kiinni kaula-aukkoon - siinä kohdassa, missä vartalon osat päättyvät ja kaula alkaa.

VÄRIGRAAFIT

Koko S: Etuosa

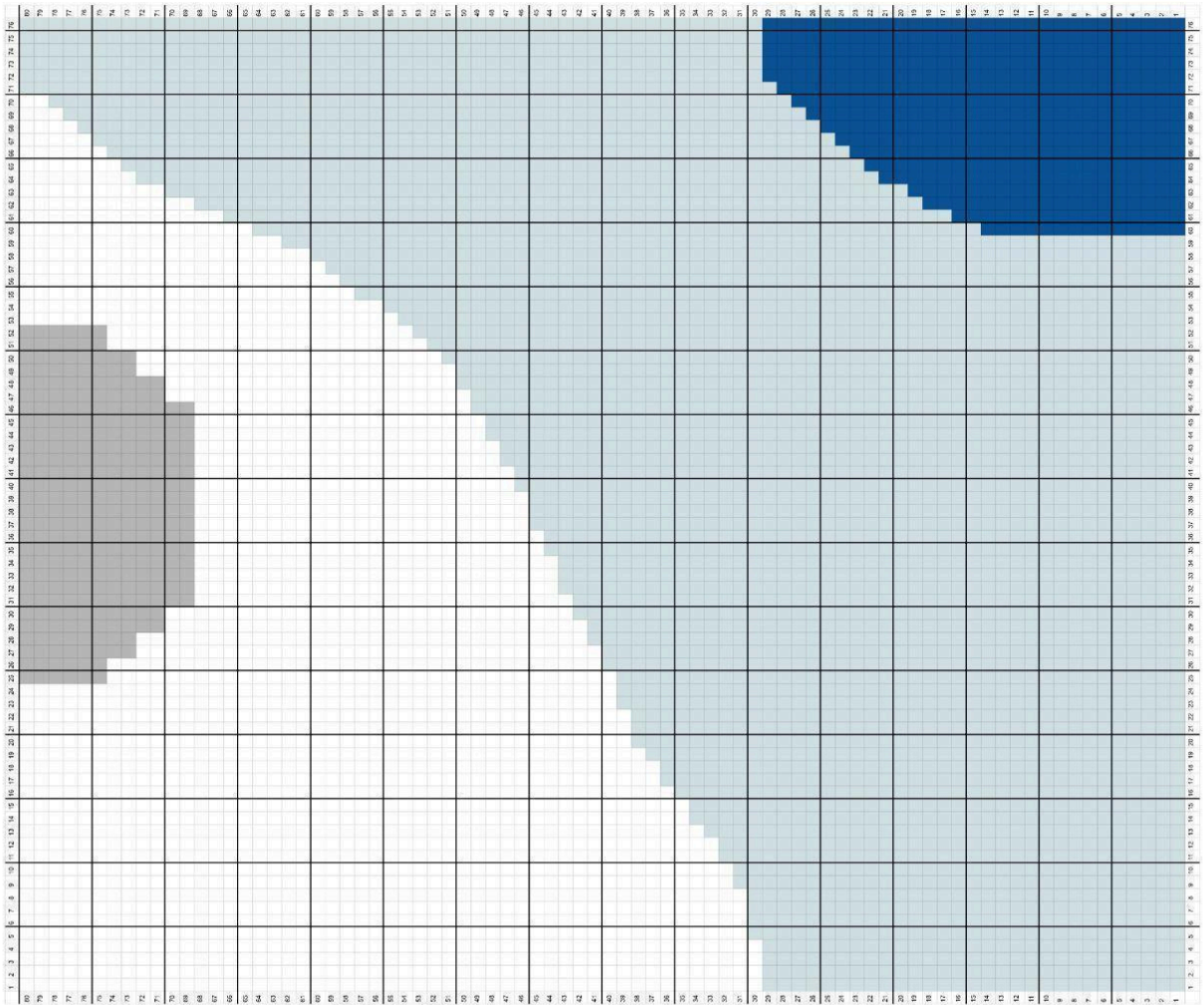

Koko S: Takaosa

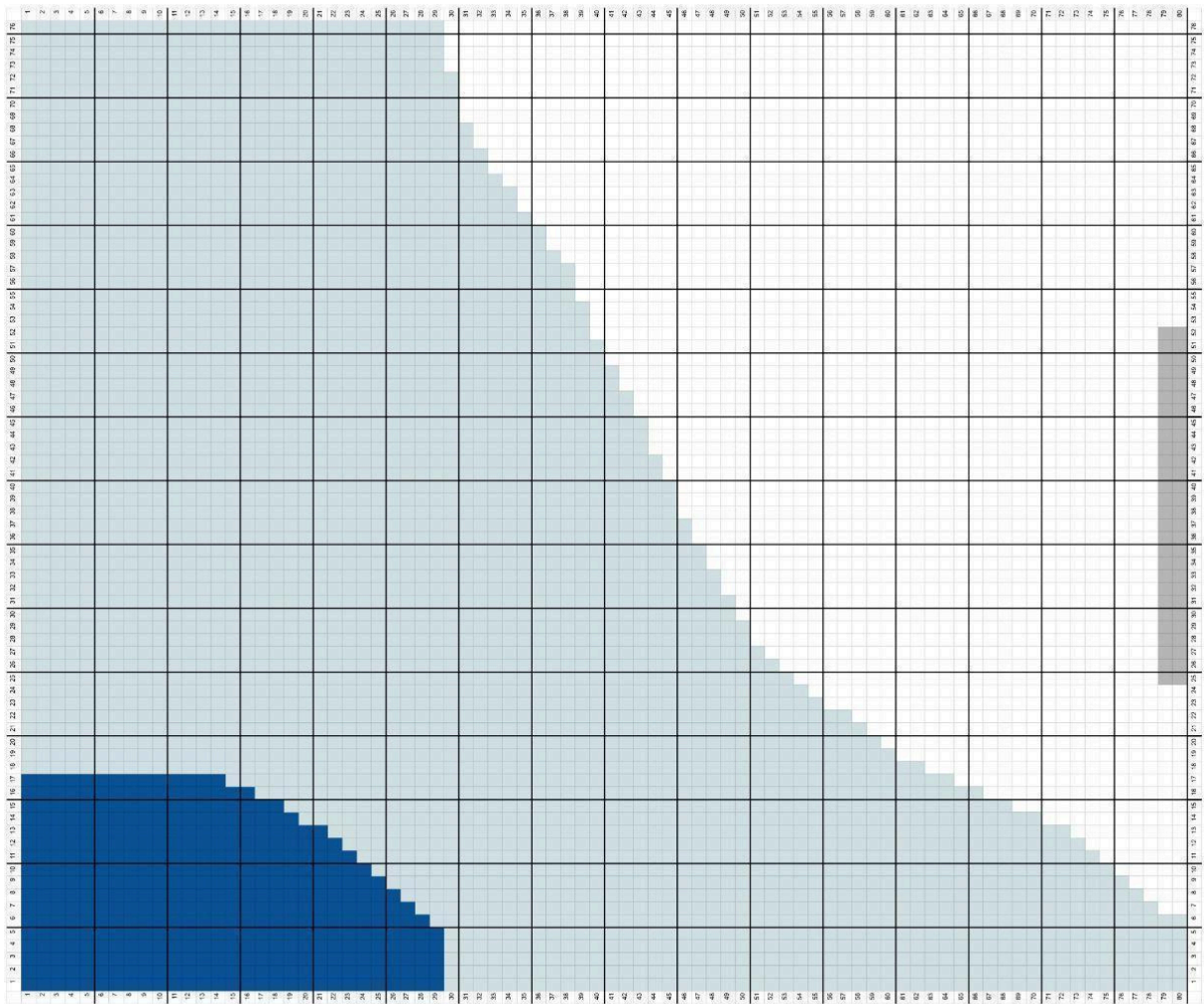

Koko M: Etuosa

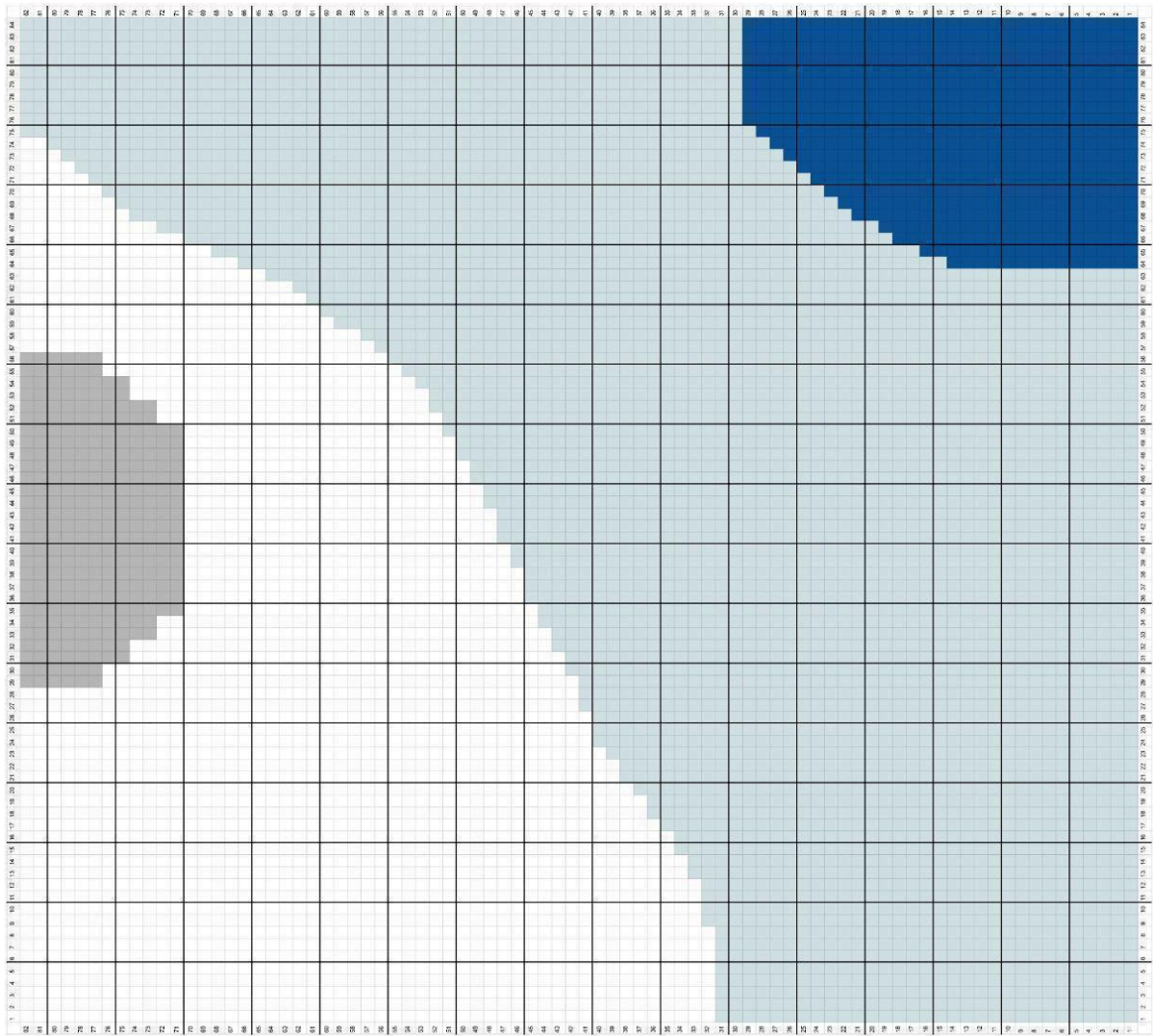

Koko M: Takaosa

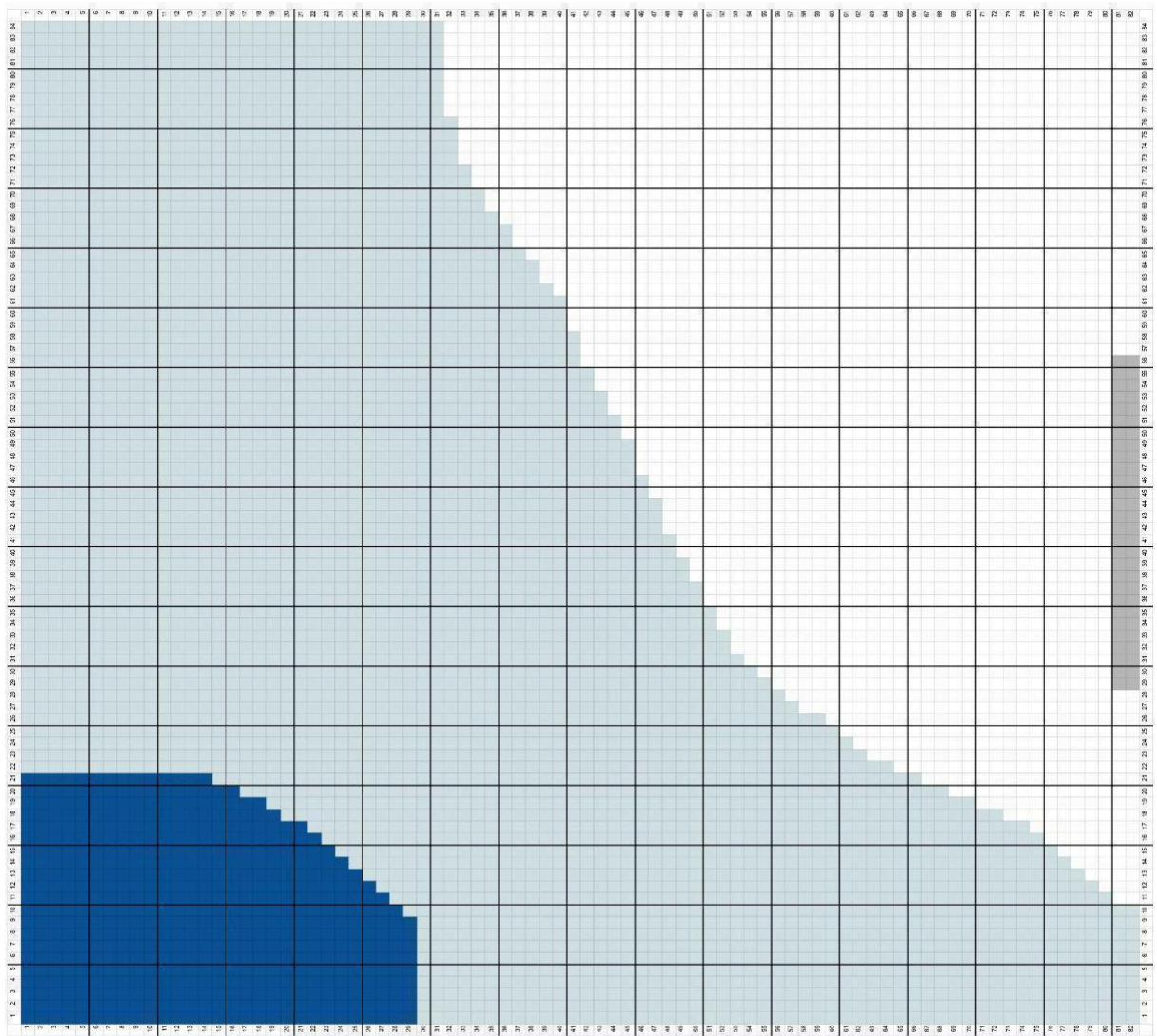

Koko L: Etuosa

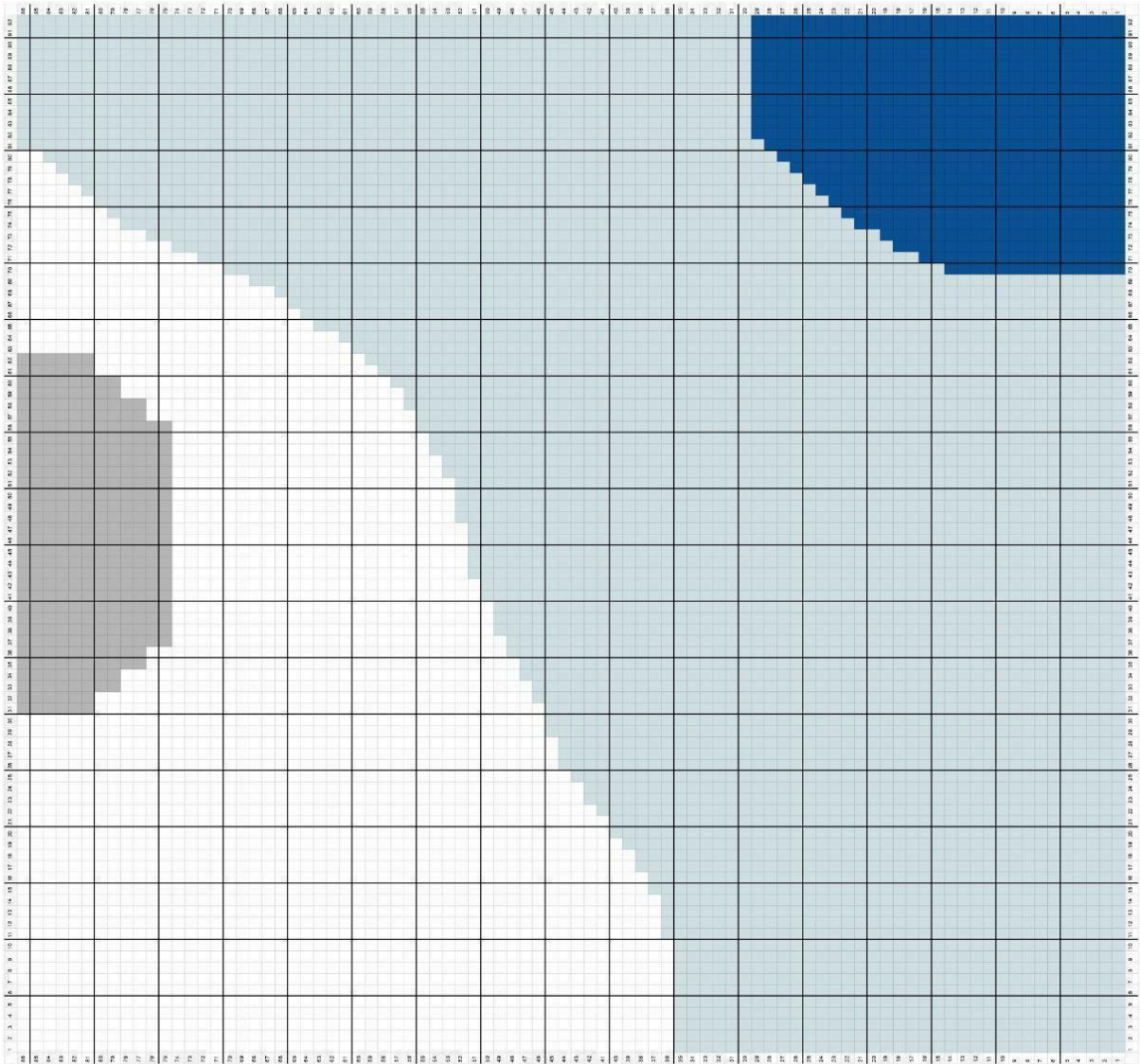

Koko L: Takaosa

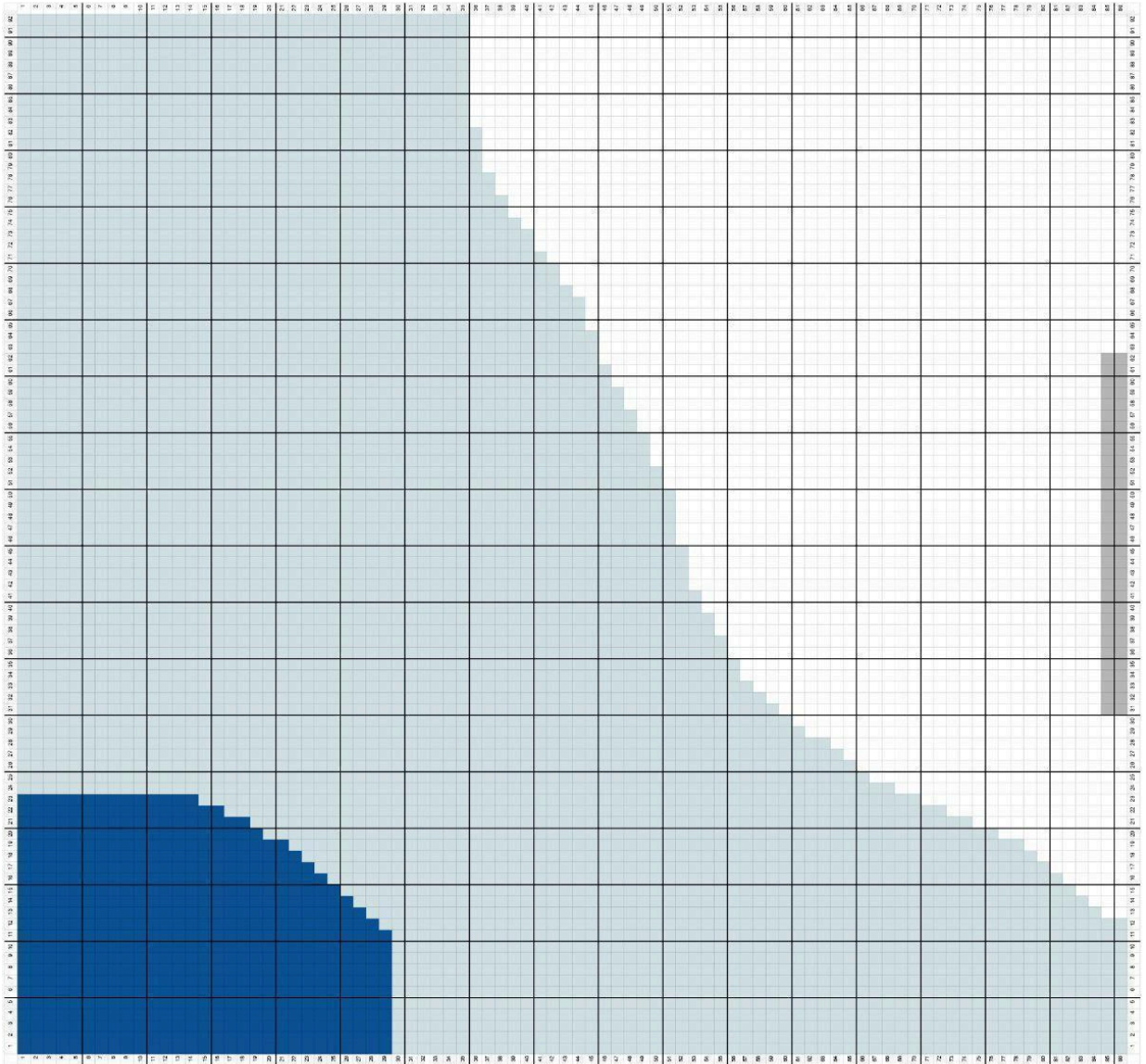

Koko XL: Etuosa

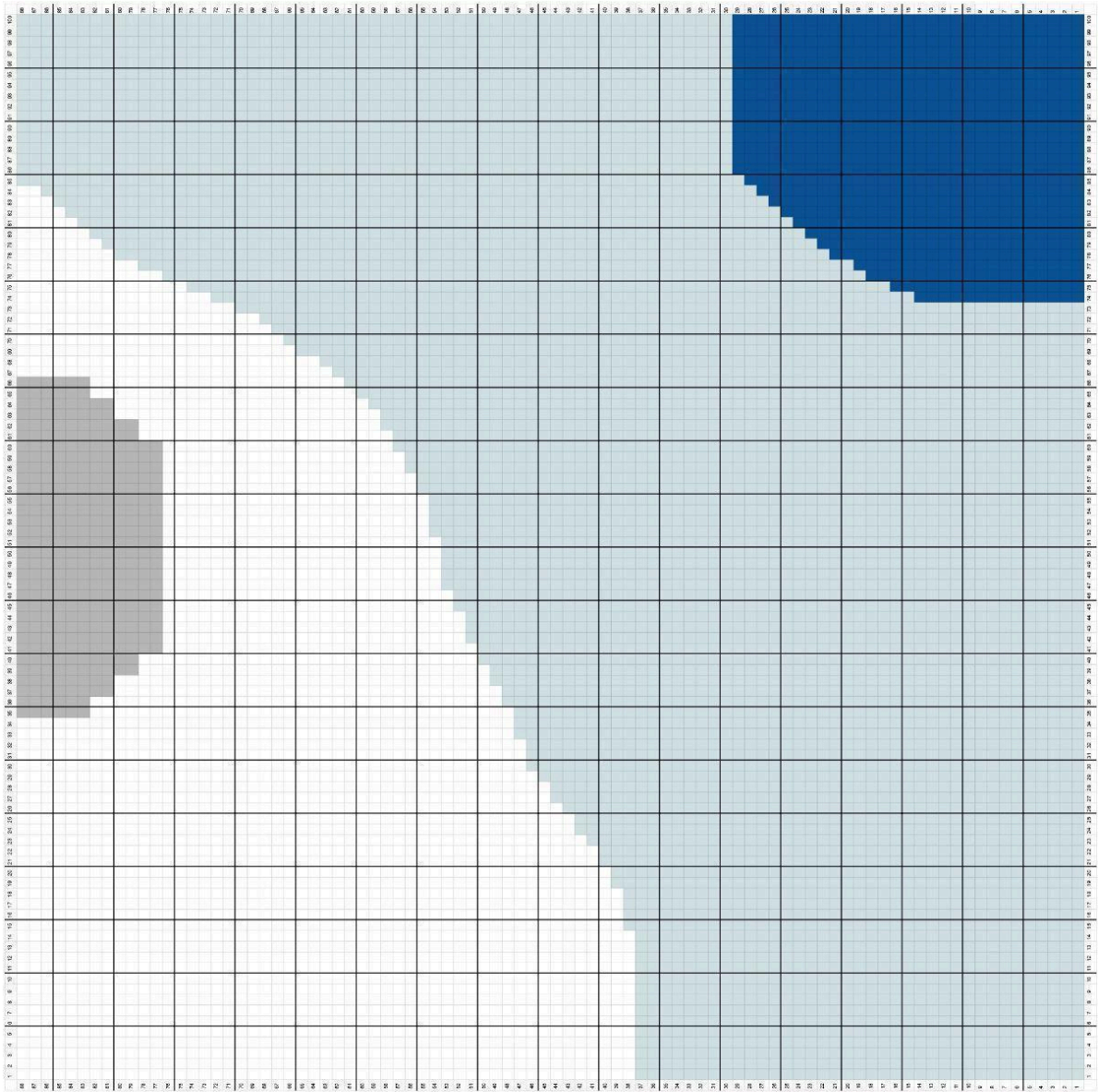

Koko XL: Takaosa

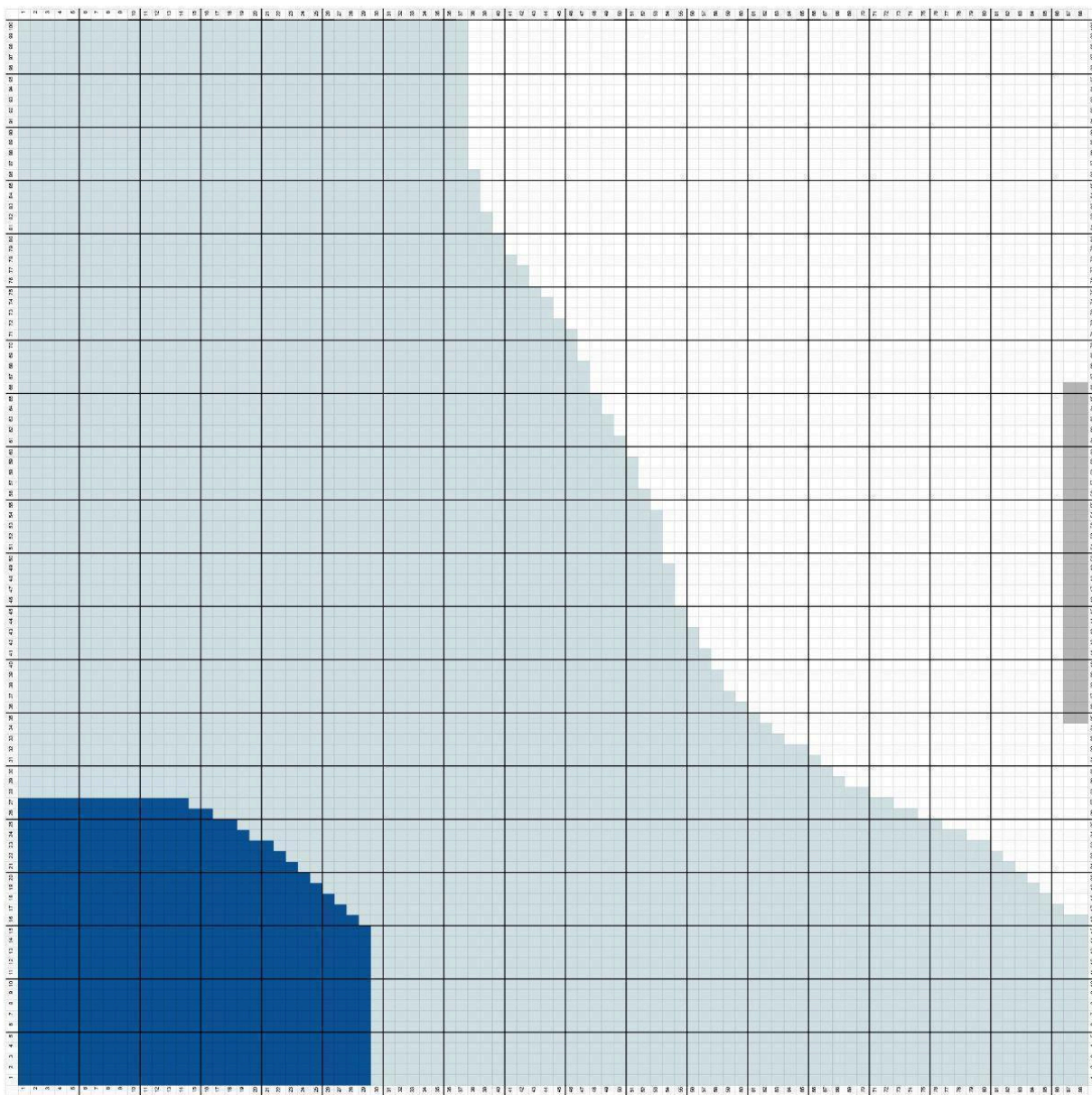

Nauti!

Beatriz Cánovas · Miss Beetle

